

Hoval TransShare

per l'efficiente distribuzione dell'energia.

Semplice

Rapido

Preciso

Factbook



Hoval

Hoval TransShare

Il collettore di energia che fissa nuovi standard.

Standard che facilitano la vita.

Un caso esemplare al riguardo è rappresentato dal pallet Europool. Nato da un'idea all'inizio degli anni 60', si è imposto sul mercato facendo segnare una vera e propria marcia trionfale. Oggi semplifica il trasporto di qualsiasi genere di merce. Al più tardi dalla sua comparsa come oggetto di una domanda milionaria in uno show televisivo nel 2020 quasi ogni persona in Germania lo conosce. Universalmente impiegabili, quasi come il pallet Europool, sono i tre nuovi design standard del collettore di energia TransShare, introdotti da Hoval nel 2021. Grazie al design standard, il collettore di energia adatto può essere consegnato in cantiere in sole 3 settimane. L'inizio di una marcia trionfale?!



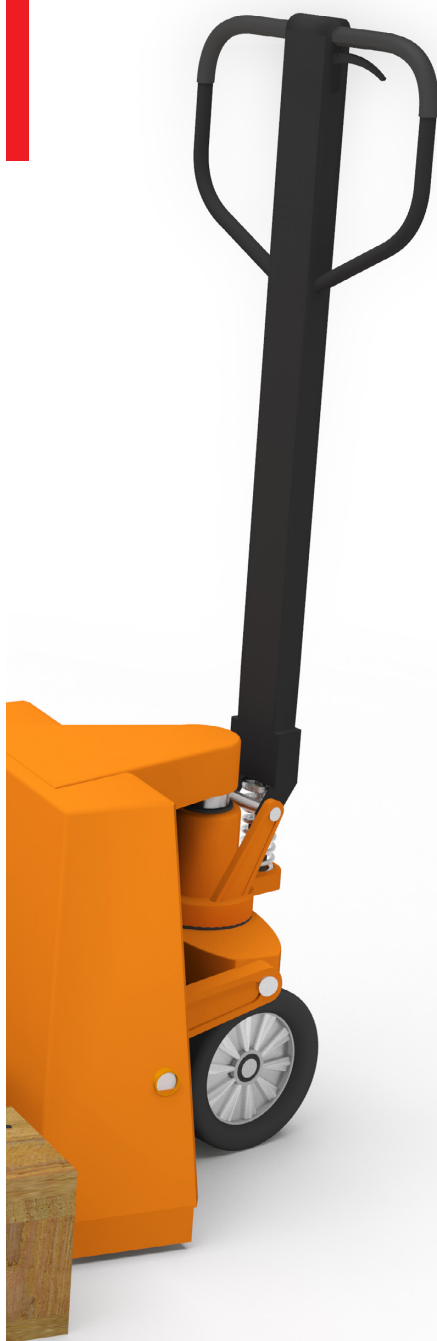

Design standard per TransShare **4**
 Massima standardizzazione, minima necessità di configurazione.

Distribuzione dell'energia nel sistema **10**
 Efficiente e modulare.

Hoval TransShare **14**
 Il collettore di energia.

Più tempo per la vostra attività principale **16**
 Clienti soddisfatti, con Hoval ControlBox.

Evasione dell'ordine **18**
 Tool e formulari.

Fatti tecnici **20**
 Selezione e dimensioni.

Già in uso **26**
 Svariata gamma di applicazioni.

Un'occhiata a destra e una a sinistra **30**
 Focus sul mercato.

Design standard per TransShare

Massima standardizzazione, minima necessità di configurazione.

2016

2021

Per la prima volta viene presentato il collettore di energia TransShare. Configurabile al 100%.



Applicazione TransShare

Numero dei circuiti di riscaldamento	≥ 4
Portata in volume circuito di riscaldamento	≥ 3,4 m³/h
Isolamento termico	50% o 100% secondo EnEV
Impianto elettrico	Completo di quadro elettrico e cablaggio

Circuiti di riscaldamento

Numero ed esecuzione a scelta

Un circuito di riscaldamento è un gruppo premontato per riscaldamento con pompa e tutta la raccorderia necessaria.

Regolazione

TopTronic® E o TopTronic® E-FW incl. sensori, cablaggio e quadro elettrico.

Isolamento termico

(non raffigurato)

Alimentazione / distributore / collettore

Telaio

Ogni collettore TransShare consiste rispettivamente in un tubo collettore per la mandata e un tubo collettore per il ritorno. Su tali tubi collettori vengono installati circuiti di caricamento e circuiti di riscaldamento che si differenziano quanto a funzione e quindi anche a dotazione. Create il vostro collettore personalizzato. Tuttavia, per semplificare la pianificazione e accelerare la consegna, sono disponibili a scelta tre design standard. Basis, Comfort, Premium.

Collettore di energia Hoval TransShare

Unità pronta al montaggio fornita in 3 settimane.
 Impianto idraulico pronto all'allacciamento | cablato elettricamente
 | incl. isolamento termico

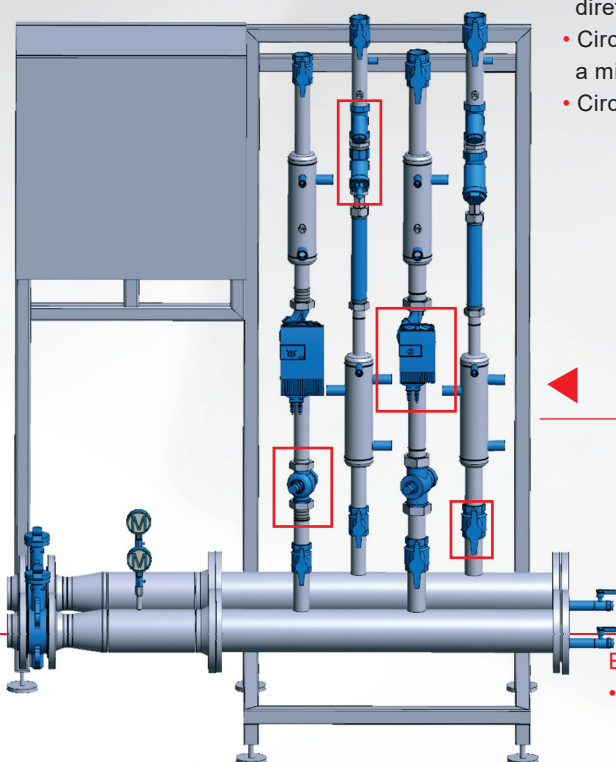
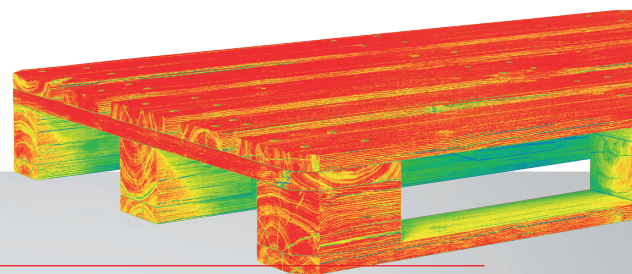

Esecuzioni

- Circuito di riscaldamento diretto
- Circuito di riscaldamento a miscelazione
- Circuito di caricamento

ciascuna nei tre design standard

Basis o **Comfort** o **Premium**

Esecuzioni

- Un distributore di mandata e un collettore di ritorno in forma di collettore a tubo

Circuiti di riscaldamento

Esecuzioni e dotazione

Con TransShare è possibile installare differenti circuiti di riscaldamento sul collettore per circuiti di riscaldamento. A seconda del design standard selezionato, è possibile assemblare un collettore di energia personalizzato.

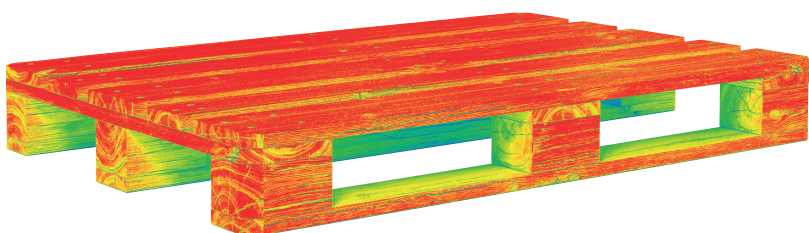

ESECUZIONI dei circuiti di riscaldamento in design standard

Circuito di riscaldamento
a caricamento diretto

Circuito di riscaldamento
diretto

Circuito di riscaldamento
a miscelazione

Circuito di riscaldamento
a miscelazione Md
(con miscelazione diretta)

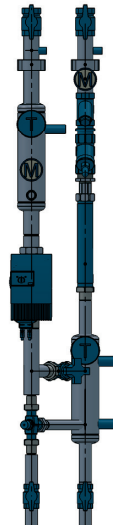
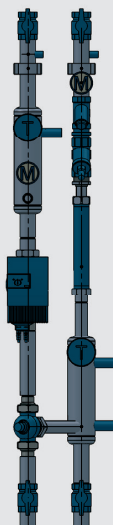
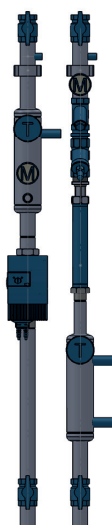
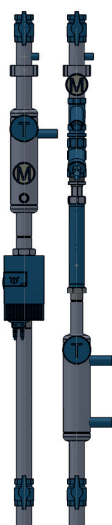

Tutti i circuiti di riscaldamento raffigurati
in design standard **Premium**.

II DESIGN STANDARD
determina la dotazione dei circuiti di riscaldamento

Circuito di riscaldamento a miscelazione

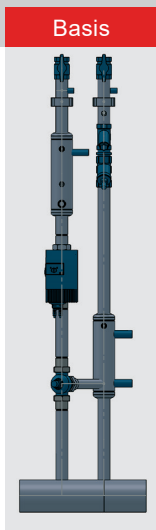

- 1. Dispositivo di intercettazione
- 2. Termometro
- 3. Valvola di non ritorno
- 4. Defangatore

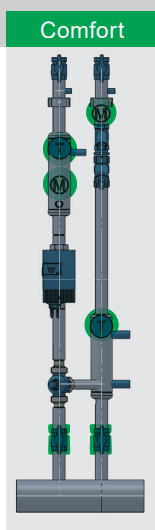

- Comfort**
- 5. Termometro (ø 63 mm)
 - 6. Manometro (ø 63 mm)
 - 7. Riempimento ed evacuazione

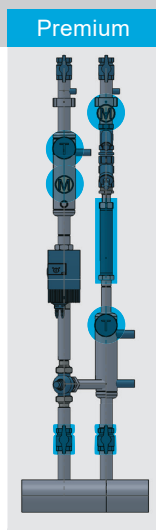

- Premium**
- 5. Termometro (ø 100 mm)
 - 6. Manometro (ø 100 mm)
 - 7. Riempimento ed evacuazione
 - 8. Adattatore per contatore di calore
 - 9. Valvola di regolazione della portata

Design standard per
DN 25 | DN 32 | DN 40 | DN 50

Configurazione libera:
■ Maggiore di DN 50, ma anche
■ DN 25 | DN 32 | DN 40 | DN 50
in caso di scostamento dal
design standard

La PIANIFICAZIONE A SECONDA DELL'IMPIANTO
del design standard selezionato

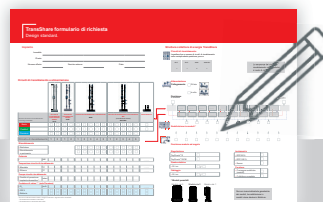

Standard

- Dispositivo di intercettazione
- Termometro
- Valvola di non ritorno
- Defangatore
- Valvola di regolazione della portata
- Riempimento ed evacuazione

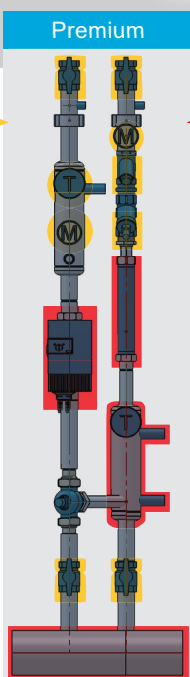

Pianificato (secondo dati dell'impianto)

- Pompa di circolazione
- Valvola di regolazione attuatore per valvole di regolazione
- Contatore di calore
- Isolamento termico*
- Isolamento in EPP 50%
- Isolamento in EPP 100%
- TopTronic® E, TopTronic® E-FW incl. sensori, cablaggio e quadro elettrico *
- Alimentazione *
- Distributore/collettore

* Non raffigurato

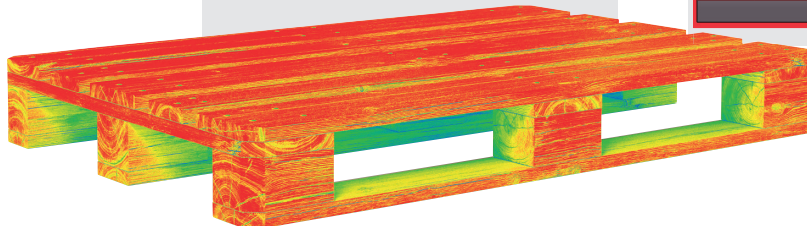

Panoramica generale

La tabella Excel contiene tutti i dettagli.

Tabella Excel con la panoramica completa

Impianto idraulico-struttura-dotazione per rispettivamente una scheda per Basis - Comfort - Premium

ESECUZIONI dei circuiti di riscaldamento



II DESIGN STANDARD

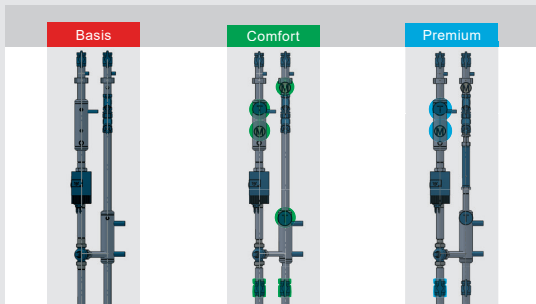

La PIANIFICAZIONE del design standard selezionato

Standard	Premium	Pianificato (secondo dati dell'impianto)
<ul style="list-style-type: none">Dispositivo di intercettazioneTermometroValvola di non ritornoDefangatoreValvola di regolazione della portataRiempimento ed evacuazione		<ul style="list-style-type: none">Pompa di circolazioneValvola di regolazione attuatore per valvole di regolazioneContatore di caloreIsolamento termico*<ul style="list-style-type: none">- Isolamento in EPP 50%- Isolamento in EPP 100%TopTronic® E, TopTronic® E-FW incl. sensori, cablaggio e quadro elettrico *Alimentazione *Distributore/collettore <p>* Non raffigurato</p>



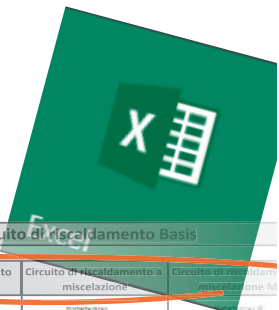

Impianto idraulico

Tipi di circuito di riscaldamento Basis

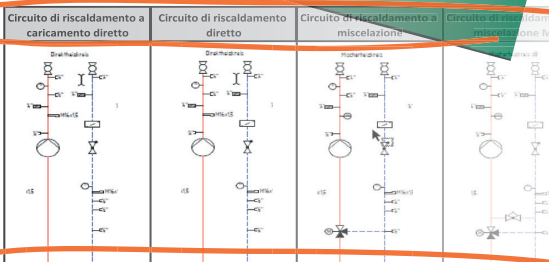

Componente	kW	Vmax	Δt	Tipo	Prevalenza residua	kvs	Circuiti di riscaldamento						
							Standard	Configurato	Standard	Configurato			
Potenza con CdR DN (25)		2,63 m³/h											
Potenza con CdR DN (32)		4,50 m³/h											
Potenza con CdR DN (40)		6,83 m³/h											
Potenza con CdR DN (50)		10,92 m³/h											
Potenza con CdR ≥ DN (50)													
Pompa di circolazione con CdR DN (25)				Configurato	Secondo specifica								
Pompa di circolazione con CdR DN (32)				Configurato	Secondo specifica								
Pompa di circolazione con CdR DN (40)				Configurato	Secondo specifica								
Pompa di circolazione con CdR DN (50)				Configurato	Secondo specifica								
Valvola di regolazione con CdR DN (25)				YXG48		1, 1,6, 2,5, 4,0, 6,3							
Valvola di regolazione con CdR DN (32)				YXG48		10							
Valvola di regolazione con CdR DN (40)				YXG48		16							
Valvola di regolazione con CdR DN (50)				YXG48		25							
Valvola di regolazione con ≥ CdR DN (50)				Siemens VXF22		Altro							
Attuatore per valvole di regolazione CdR DN (25)				Altro									
Attuatore per valvole di regolazione CdR DN (32)				Altro									
Attuatore per valvole di regolazione CdR DN (40)				Altro									
Attuatore per valvole di regolazione CdR DN (50)				Altro									
Attuatore per valvole di regolazione ≥ CdR DN (50)				Altro									
Contatore di calore per CdR DN (25)				Altro		0,6, 1,5, 2,5, 3,5							
Contatore di calore per CdR DN (32)				Altro		2,5, 3,5, 6,0							
Contatore di calore per CdR DN (40)				Altro		3,5, 6,0, 10							
Contatore di calore per CdR DN (50)				Altro		6,0, 10, 15							
Contatore di calore per ≥ CdR DN (50)				Altro		Altro							
Fino a CdR DN (50)													
Dispositivo di intercettazione				Valvola a sfera									
Termometro				Bi-metallo 120°C Ø80mm									
Valvola di non ritorno				Sede obliqua									
Defangatore				Sede obliqua									
Valvola di regolazione della portata				Hydrocontrol									
Riempimento ed evacuazione				Valvola a sfera									
≥ CdR DN (50)													
Dispositivo di intercettazione				ARI ZESA Figur 22.012									
Termometro				Bi-metallo 120°C Ø80mm									
Valvola di non ritorno				RITAG SR 70.06-K									
Defangatore				ARI Figur 10.050									
Valvola di regolazione della portata				ARI ASTRA 12.020									
Riempimento ed evacuazione				Valvola a sfera									
Fino a CdR DN (50)													
Isolamento in EPP 50%													
Isolamento in EPP 100%													
Lana minerale con lamiera di zinco									Impossibile	Impossibile	Impossibile	Impossibile	
≥ CdR DN (50)													
Isolamento in EPP 50%													
Isolamento in EPP 100%													
Lana minerale con lamiera di zinco													
Regolazione													
Top-Tronic E, Top-Tronic E-FW incl. sensori, cablaggio e quadro elettrico.													
Alimentazione													
Distributore / collettore													

Zeitplan **Basis** Comfort Premium Einspeisung-Verteiler-Sammler Fließ

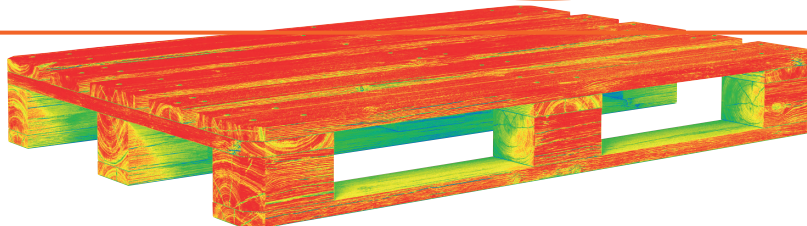

Distribuzione dell'energia nel sistema

Efficiente e modulare.

Efficienza energetica

Ai sensi della direttiva sull'efficienza energetica 2012/27/UE [1], l'efficienza energetica consiste nel rapporto tra resa (energia utile) in termini di prestazioni, servizi, merci o energia e impiego di energia (energia finale). Con efficienza energetica quindi si intende un utilizzo più razionale dell'energia.

Processi ottimizzati

Mediante processi ottimizzati, si riducono al minimo le perdite quantitative e qualitative che si verificano in sede di trasformazione, trasporto e accumulazione di energia. L'obiettivo dell'ottimizzazione è quello di conseguire un vantaggio (energetico) prestabilito a fronte di impiego ridotto di energia primaria ovvero di energia finale (acquisto).

Sistemi energetici Hoval

Consistono in singoli moduli assemblati insieme, ciascuno dei quali svolge una determinata funzione. Il sistema di regolazione unitario TopTronic® E costituisce la base per combinare tra loro i moduli in modo quasi illimitato. Esso garantisce che tutti i moduli funzionino insieme in modo ottimale entro il perimetro dell'intero sistema. Ne deriva che il sistema è più efficiente dei singoli moduli.

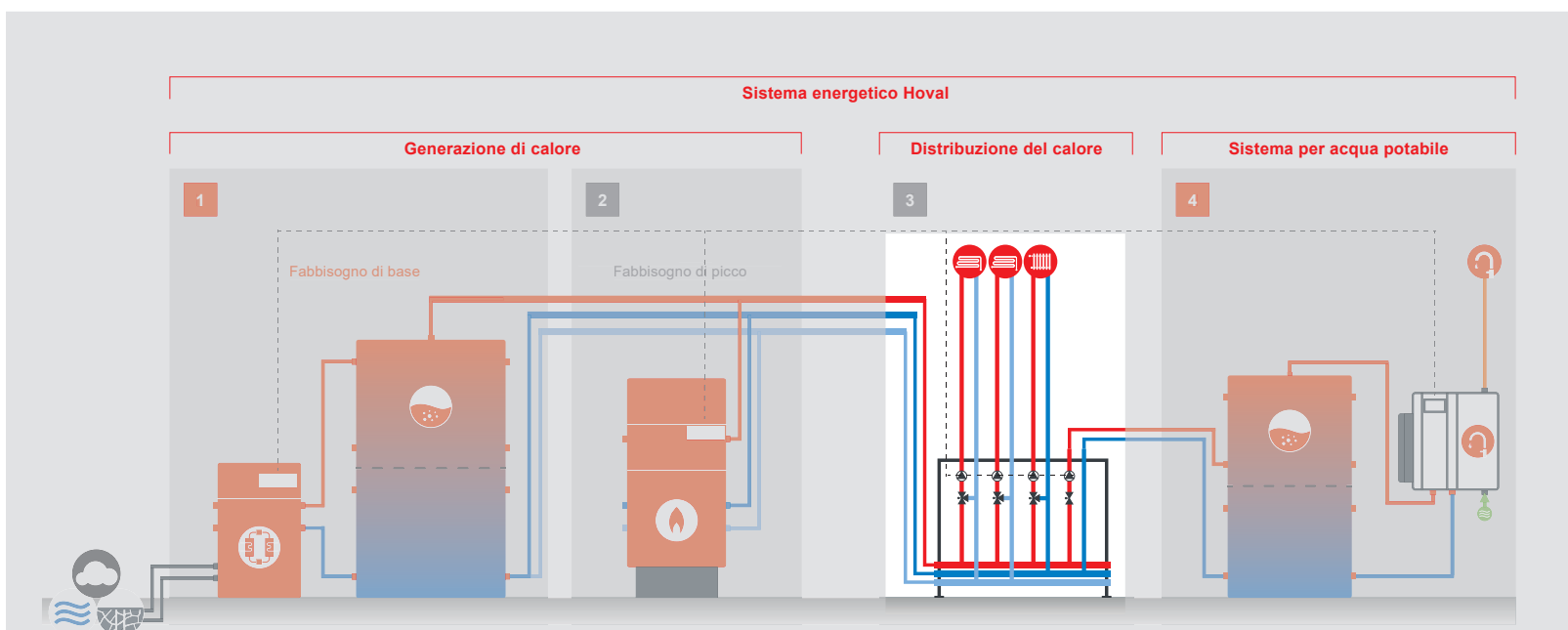

Standard anche per il collettore

Alimentare, distribuire, raccogliere.

Collettore per circuiti di riscaldamento classico

Collettore a tubo con mandata e ritorno.

Vantaggio: separazione termica

È l'elemento di collegamento con i circuiti di riscaldamento

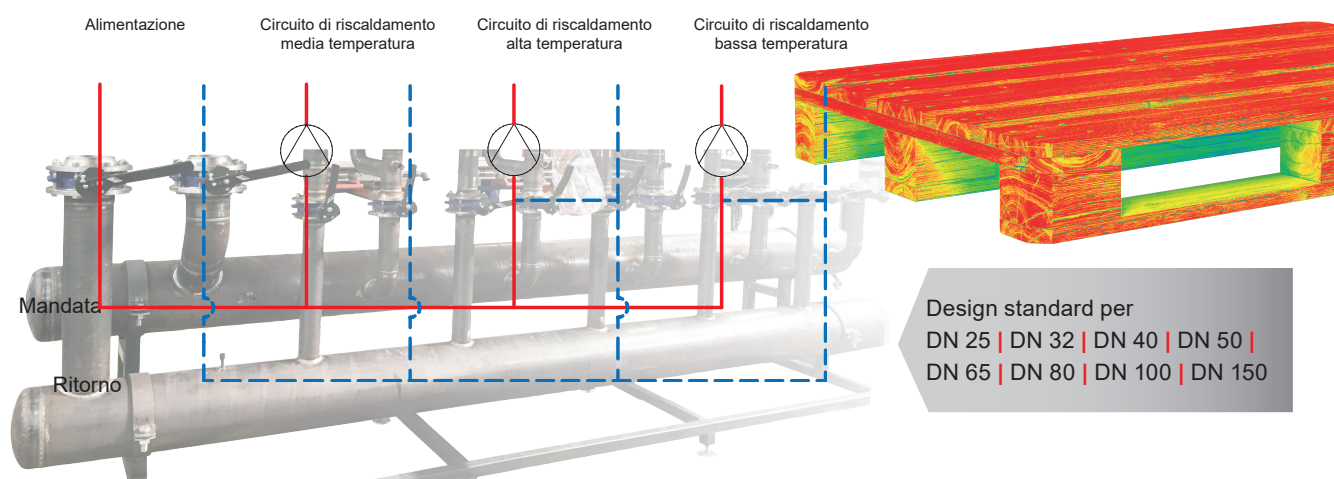

Design standard per
 DN 25 | DN 32 | DN 40 | DN 50 |
 DN 65 | DN 80 | DN 100 | DN 150

Alimentazione

Il generatore di calore fornisce il calore. Attraverso l'alimentazione esso viene collegato al collettore di energia, a scelta a destra, a sinistra o verso l'alto.

 Pompa di circolazione

Configurazione libera:
 ■ DN 125 e maggiore di DN 150
 ■ Collettore a efficienza energetica

Separatore idraulico

Sia gli impianti con caldaia a condensazione/ caldaia senza portata in volume minima che gli impianti di teleriscaldamento necessitano di una temperatura di ritorno bassa (effetto condensazione). Poiché i separatori idraulici aumentano la temperatura di ritorno, si dovrebbe rinunciare alla loro installazione.

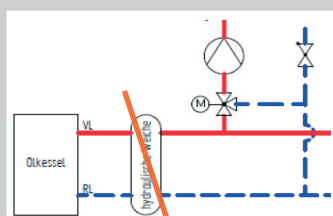

I separatori idraulici di regola vengono installati quando nel circuito caldaia sono in funzione parecchie caldaie e/o sul lato secondario uno o più circuiti di riscaldamento devono avere una maggiore portata in volume rispetto al circuito caldaia. I separatori disaccoppiano il circuito caldaia primario (generatori di calore) e il circuito di riscaldamento secondario (utenze termiche). Un separatore idraulico dispone di almeno quattro attacchi. Due attacchi sono necessari per ciascun circuito integrato (per es. circuito collettore, circuito caldaia, ...). In tal modo i differenti circuiti sono collegati tra di loro, tuttavia disaccoppiati lato mandata e quindi reciprocamente indipendenti.

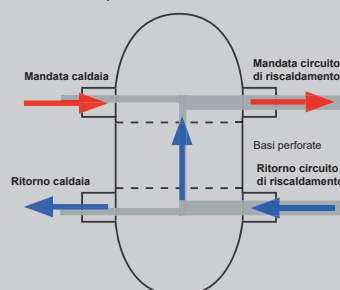

Collettore a scelta

Struttura e dotazione personalizzate.

Configurazione libera

Nel caso della configurazione libera, la dotazione e la struttura vengono realizzate in base alle specifiche esigenze del cliente. Ne conseguono tempi di consegna prolungati, oltre le 3 settimane, con conseguente aumento dei costi.

Configurazione libera

- DN 125 e maggiore di DN 150
- Da DN 25 a DN 100, DN 150 in caso di scostamento dal design standard, per es. esecuzione come collettore a efficienza energetica

Collettore a efficienza energetica

Il collettore a efficienza energetica viene realizzato come collettore a tre camere: la mandata e rispettivamente un ritorno per media temperatura e bassa temperatura. Di conseguenza è consigliabile nel caso in cui sono presenti circuito di riscaldamento ad alta ovvero a media temperatura e circuito di riscaldamento a bassa temperatura. Con il collettore a efficienza energetica è possibile conseguire temperature di ritorno più basse, quindi maggiori rendimenti per apparecchi a condensazione.

La pianificazione del collettore a efficienza energetica avviene sempre in modo specifico per la singola applicazione, adattandosi alle corrispondenti potenze, temperature e portate in volume.

Collettore a efficienza energetica (CEE)

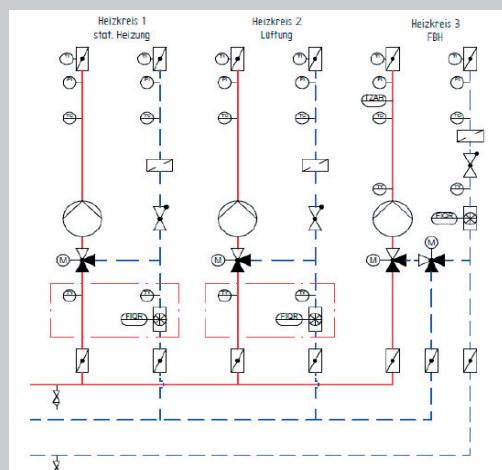

Maggiore efficacia con il collettore a efficienza energetica Hoval

Circuito di riscaldamento ad alta ovvero a media temperatura e circuito di riscaldamento a bassa temperatura & Apparecchi a condensazione

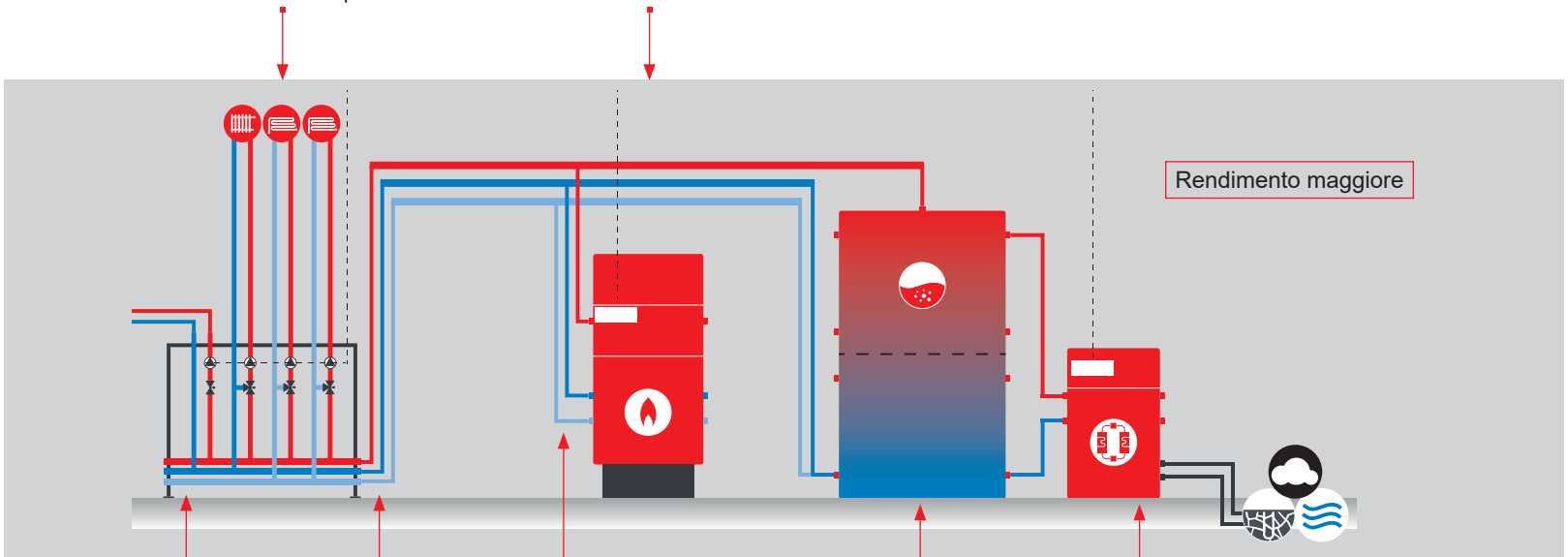

Collegamento con il generatore di calore a libera scelta: a destra o a sinistra verso l'alto.

Temperatura di ritorno più bassa

Maggiore contenuto di energia termica nell'accumulo di energia.

Inoltre, dal ritorno a bassa temperatura al ritorno a media temperatura può essere integrata una pompa di calore come generatore di calore con COP elevato. La pompa di calore può, poi, utilizzare quale sorgente di calore, per esempio, l'aria espulsa di un cogeneratore.

Collettore a tre camere: una mandata e rispettivamente un ritorno a media temperatura e uno a bassa temperatura.

Collettore a efficienza energetica TransShare con caldaia a condensazione a gas UltraGas®



A seconda dei rapporti tra le portate in volume, viene utilizzato del tutto o in parte il ritorno a media temperatura per l'alimentazione di calore della mandata del circuito di riscaldamento a bassa temperatura.

Utilizzo del ritorno:

- Il ritorno del riscaldamento statico (AT-RI) è la mandata del riscaldamento a superficie radiante
- La portata in volume del ritorno del riscaldamento a superficie radiante (BT-RI) aumenta
- Viene generata più condensa e più calore dai fumi perviene nell'acqua di riscaldamento

Per ulteriori informazioni su UltraGas® 2 vedere Factbook UltraGas® 2



Hoval TransShare

Il collettore di energia.



Collettore di energia TransShare per il convogliamento e la ripartizione del calore dal generatore di calore alle / tra le utenze termiche. Il collettore di energia consiste in un distributore di mandata, un collettore di ritorno e nei circuiti di riscaldamento installati. È completamente cablato e isolato. Sono disponibili tre design standard: Basis, Comfort, Premium.

Campo d'impiego: per qualsiasi profilo di requisiti - per nuove costruzioni e riqualificazioni.

Semplice

Grazie al design standard chiaramente definito, semplice assemblaggio del collettore adatto.

Rapido

Ordinare, consegnare, montare: TransShare è sempre sinonimo di rapidità.

Preciso

Sulla base degli specifici requisiti generali previsti dal singolo progetto, si seleziona il design standard idoneo adattandolo in misura minima.



Semplice

Il design standard è chiaramente definito e facile da comprendere. Tuttavia, le varianti Basis, Comfort e Premium garantiscono una vasta gamma di conformazioni possibili per il proprio collettore di energia. Design standard significa assemblare in modo personalizzato il collettore, circuiti di riscaldamento in diverse varianti con una dotazione definita, ma dimensionamento in base alle specifiche del progetto. La documentazione e le tabelle relative a TransShare riportano tutte le informazioni necessarie. Inserite tutti i dati chiave più importanti relativi al vostro impianto nel formulario per l'ordine e spedite la vostra richiesta. Il processo ha preso il via e ben presto TransShare distribuirà il calore anche nel vostro impianto.

Rapido

Il processo definito di selezione e ordinazione, con documentazione e responsabili relativi, prevede tempi stringati. In base al design standard, l'evasione dell'ordine risulta altrettanto rapida, senza chiarimenti successivi o extra rettifiche. 3 settimane dopo la presentazione dell'ordine i moduli finiti verranno consegnati all'indirizzo da voi desiderato. Il regolatore, come pure i dispositivi elettrici di campo (azionamenti, sonde/sensori e attuatori) sono cablati pronti all'allacciamento. Grazie alla completezza della pre-produzione, il montaggio richiede il minimo impegno da parte vostra e viene eseguito rapidamente.

Preciso

Nella seconda fase, il design standard, che garantisce rapidi tempi di consegna, definisce il dimensionamento del collettore adatto per il vostro impianto. La pianificazione e la produzione avvengono in base alle regole generali della tecnica riconosciute e dispongono della certificazione ISO 9001. Affinché il collettore possa soddisfare con precisione i vostri requisiti, sarete voi a decidere numero, tipo e design standard dei circuiti di riscaldamento e posizione dell'alimentazione. Già con la determinazione della struttura è possibile stimare le dimensioni, anche se il collettore viene fornito con o senza quadro elettrico, regolazione inclusa (sono disponibili a scelta TopTronic® E o TopTronic® E-FW). Restano ancora da selezionare solo gli isolamenti.

Configurazione libera

Per distributore/collettore

- DN 125 e maggiore di DN 150
- Da DN 25 a DN 100, DN 150 in caso di scostamento dal design standard

Per circuiti di riscaldamento

- > DN 50 oppure
- Da DN 25 a DN 50 in caso di scostamento dal design standard

Esecuzioni per applicazioni di raffreddamento

TransShare è disponibile anche per applicazioni di raffreddamento.

Chiedete al vostro consulente Hoval.

Più tempo per la vostra attività principale. Clienti soddisfatti, con Hoval ControlBox.

Con Hoval ControlBox, la regolazione dell'intera soluzione di sistema diventa un gioco da ragazzi. Ogni ControlBox è un quadro elettrico programmato individualmente, che garantisce un'efficiente distribuzione dell'elettricità a tutti gli apparecchi. Hoval offre assistenza completa fin dal primo giorno: riceverete un pacchetto completo comprensivo di tutta la documentazione necessaria per il collegamento del ControlBox. Inoltre, garantiamo la piena conformità del sistema di regolazione ControlBox alle attuali norme EN (EN 61 439 parti 1 e 2).



Completo

Con Hoval ControlBox potete contare sulla comodità di un'assistenza completa, dalla pianificazione alla fornitura e alla messa in funzione della soluzione di sistema presso i vostri clienti.

Affidabile

Hoval ControlBox è una garanzia di tranquillità. Tutti i componenti dell'impianto sono armonizzati alla perfezione tra loro. La dichiarazione CE garantisce il rispetto di tutti i requisiti tecnici e legali.

Ingegnoso

Scoprite la comodità di un sistema i cui componenti lavorano in perfetta sinergia. La documentazione del ControlBox, esaustiva e di facile comprensione, velocizza le operazioni di pianificazione e installazione.

Pianificazione completa da un unico fornitore

Con Hoval ControlBox la pianificazione, la fornitura e la messa in funzione della vostra soluzione di sistema vengono eseguite tutte da Hoval, in modo comodo ed efficiente. Grazie alla pianificazione di tutti gli elementi da parte di un unico fornitore, non sono necessarie lunghe discussioni sulle interfacce, si evitano incomprensioni relative agli aspetti tecnici e la consegna avviene in modo puntuale. Di conseguenza si riduce di molto il tempo necessario per la pianificazione e la realizzazione della soluzione di sistema. Dopo la prima messa in funzione viene eseguita, se necessario, una nuova regolazione, per andare incontro a eventuali variazioni nelle condizioni di esercizio.



Affidabilità verificata

La sicurezza è un fattore di successo essenziale per la vostra soluzione di sistema. Il ControlBox è dotato di marcatura CE. Questo vi permette di sapere con certezza che Hoval ControlBox soddisfa tutti i necessari requisiti tecnici e legali. Dopo un controllo interno e una prova funzionale ricevete il ControlBox pronto al montaggio. Ciò garantisce una corretta messa in funzione e quindi clienti soddisfatti. In seguito sarà possibile riconfigurare o espandere il sistema senza problemi grazie al layout strutturato del quadro elettrico.

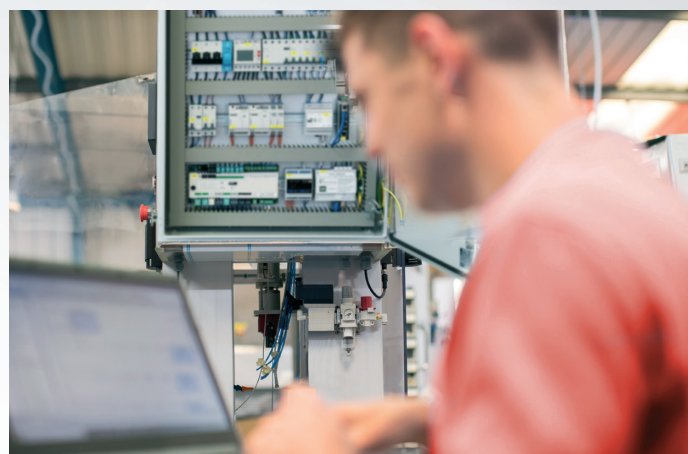

Installazione semplice e studiata in ogni dettaglio

Hoval ControlBox comprende una documentazione chiara e dettagliata del quadro elettrico con tutti i collegamenti e i morsetti necessari. In questo modo, già prima dell'installazione, potete fornire all'elettricista importanti informazioni quali schemi elettrici, liste dei cavi e schemi idraulici, concentrandovi sulla vostra attività principale. La struttura semplice del quadro elettrico consente poi all'elettricista di eseguire facilmente il cablaggio dei diversi componenti. Grazie alla pianificazione intelligente ed efficiente, alla documentazione chiara e alla certificazione con marcatura CE, la messa in funzione si svolgerà senza problemi né imprevisti.

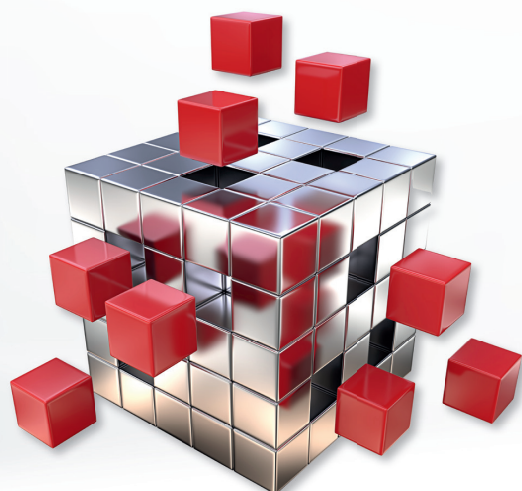
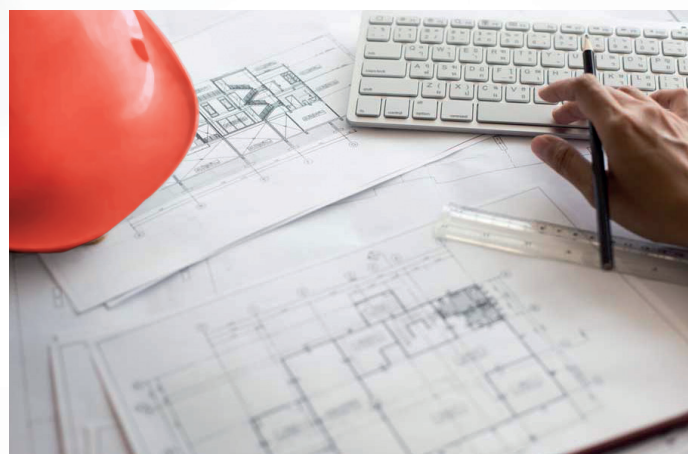

Connessione semplice con HovalConnect o Hoval Supervisor

Hoval ControlBox crea il presupposto tecnico per la connessione online di tutti gli apparecchi con le piattaforme di comando HovalConnect e HovalSupervisor, semplicemente tramite browser web e senza l'uso di software.

Evasione dell'ordine

Tool e formulari.





Interessato/cliente con consulente Hoval



TransShare – processo di ordinazione

Servizio assistenza
interno Hoval
Se presente!

Yados

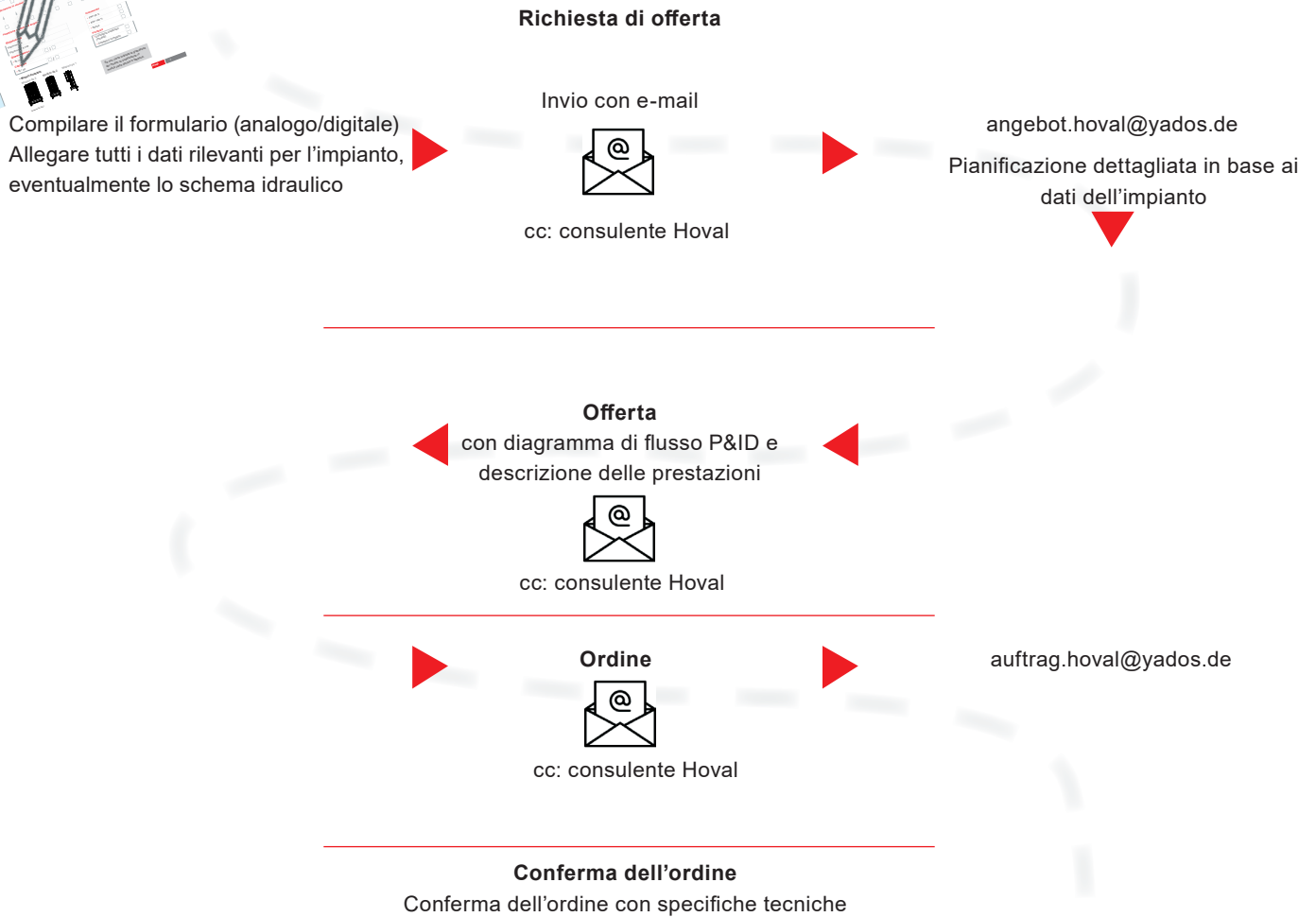

Consegna

- Consegna in cantiere o in magazzino
- Documentazione prodotto incl. lista dei pezzi di ricambio
- Se richiesto, messa in funzione da parte di Hoval
- Se richiesto, manutenzione da parte di Hoval

Fatti tecnici

Selezione e dimensioni.

Collettore TransShare

Portata in volume-diametro nominale- ΔT -potenza con max 0,65 m/s

	Portata in volume	Collettore	Potenza max con				
	V [m ³ /h]	DN	ΔT 15K [kW]	ΔT 20K [kW]	ΔT 25K [kW]	ΔT 30K [kW]	ΔT 40K [kW]
Standard	1,49	25	25,8	34,5	43,1	51,7	68,9
	2,54	32	44,0	58,7	73,4	88,1	117,5
	3,41	40	59,1	78,8	98,6	118,3	157,7
	5,46	50	94,7	126,2	157,8	189,4	252,5
	9,08	65	157,5	209,9	262,4	314,9	419,9
	12,51	80	216,9	289,2	361,6	433,9	578,5
	21,08	100	365,5	487,4	609,2	731,1	974,8
Configurabile (pianificato)	31,88	125	552,8	737,1	921,4	1'105,7	1'474,2
	46,64	150	808,8	1'078,4	1'348,0	1'617,6	2'156,8
	78,37	200	1'359,0	1'812,0	2'265,0	2'718,0	3'624,0
	124,62	250	2'161,0	2'881,4	3'601,7	4'322,1	5'762,8
	176,27	300	3'056,7	4'075,6	5'094,5	6'113,4	8'151,2
	214,21	350	3'714,6	4'952,8	6'191,0	7'429,2	9'905,7
	277,82	400	4'817,7	6'423,6	8'029,5	9'635,4	12'847,2

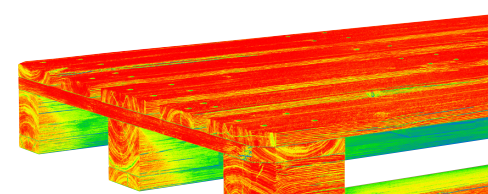

Numero max circuiti di riscaldamento con design standard per alimentazione-distributore-collettore....

DN 100

Circuito di riscaldamento	DN 25	DN 32	DN 40	DN 50
Numero max circuiti di riscaldamento	10 *	8 *	6 *	4 *

DN 150

Circuito di riscaldamento	DN 25	DN 32	DN 40	DN 50
Numero max circuiti di riscaldamento	20 *	16 *	12 *	8 *

* Dipendente dalla portata in volume del generatore di calore

Circuiti di riscaldamento TransShare

Portata in volume-diametro nominale- ΔT -potenza con max 1,3 m/s

	Portata in volume V [m ³ /h]	Collettore DN	Potenza max con ΔT 7K [kW]	ΔT 10K [kW]	ΔT 15K [kW]	ΔT 20K [kW]	ΔT 25K [kW]
Standard	1,35	20	10,9	15,6	23,4	31,2	39,0
	2,63	25	21,0	30,0	46,0	61,0	76,0
	5,09	32	41,0	59,0	88,0	118,0	147,0
	6,83	40	55,0	79,0	118,0	158,0	197,0
	10,92	50	88,0	126,0	189,0	252,0	316,0
Configurabile (pianificato)	18,17	65	147,0	210,0	315,0	420,0	525,0
	25,02	80	202,0	289,0	434,0	578,0	723,0
	42,16	100	341,0	487,0	731,0	975,0	1'218,0
	63,75	125	516,0	737,0	1'105,0	1'474,0	1'842,0
	93,28	150	755,0	1'078,0	1'618,0	2'157,0	2'696,0
	153,74	200	1'244,0	1'777,0	2'666,0	3'555,0	4'443,0
	249,24	250	2'017,0	2'881,0	4'322,0	5'763,0	7'203,0

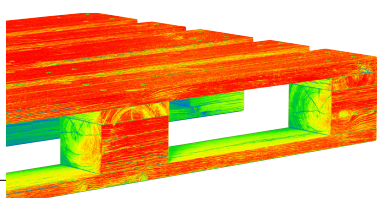

Dimensioni

Design standard.

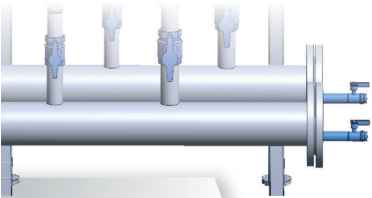

Distributore/
collettore
DN 100
DN 150

**Alimentazione
a sinistra**

**ControlBox (opzione)
a sinistra**

Modulo da 3

Modulo da 2

Di lato

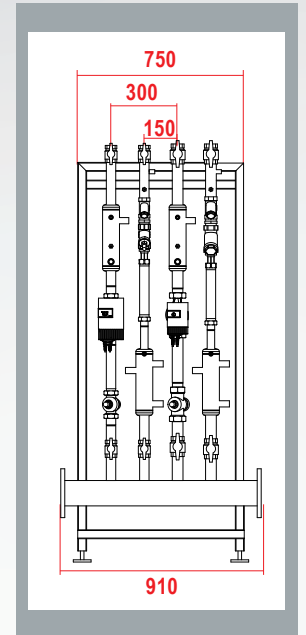
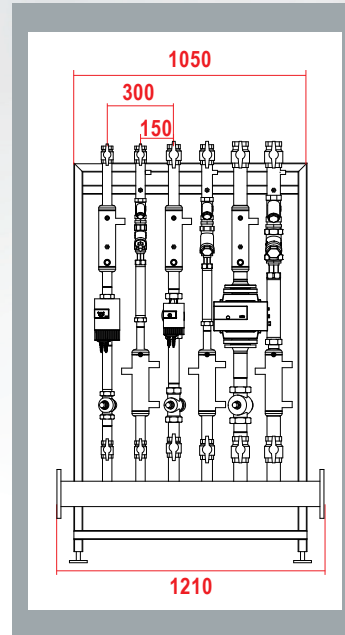
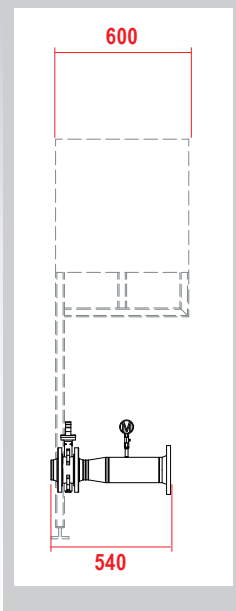

In alto

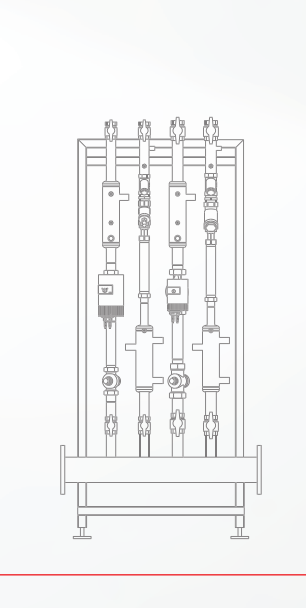
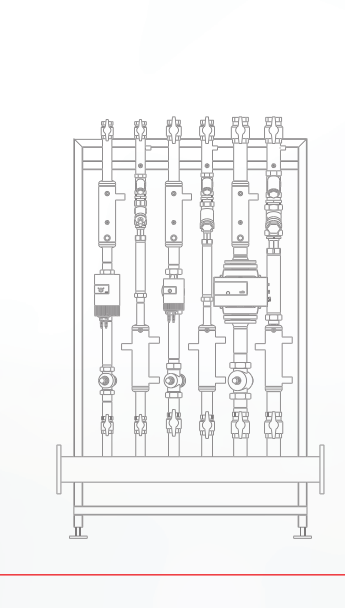
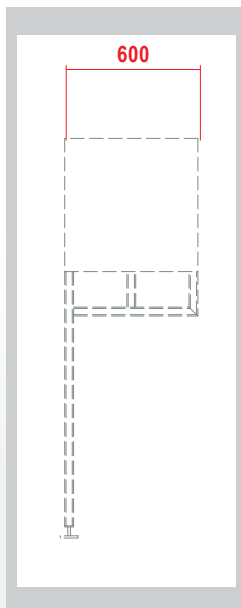
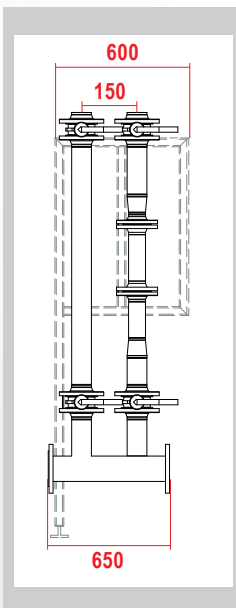

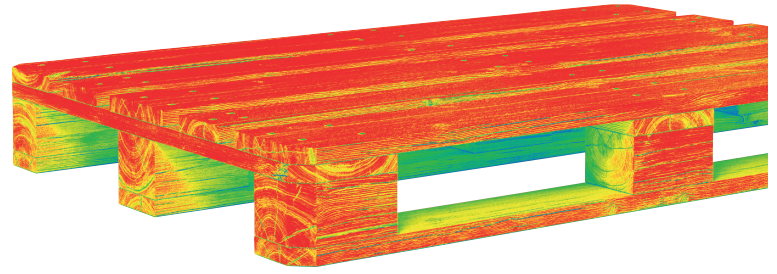

I moduli vengono forniti cablati pronti all'uso.

Modulo da 1

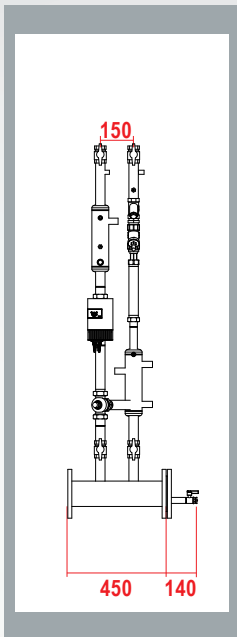

Alimentazione a destra

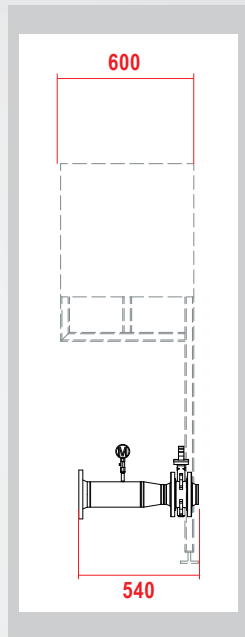

ControlBox (opzione) a destra

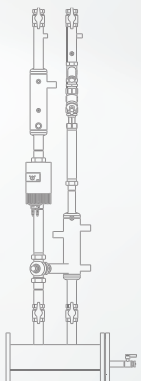
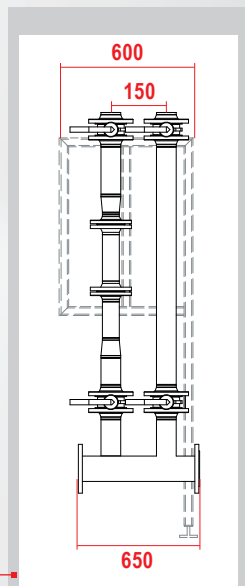
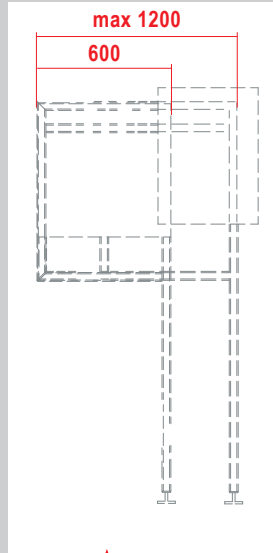

Distributore/
collettore

DN 100

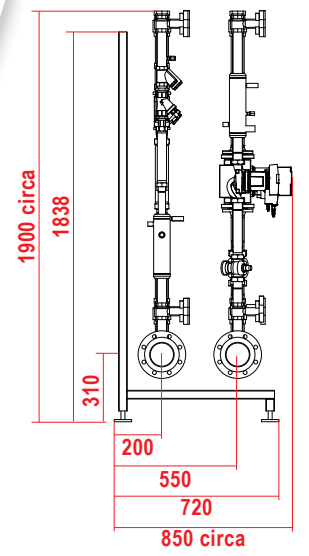

Distributore/
collettore

DN 150

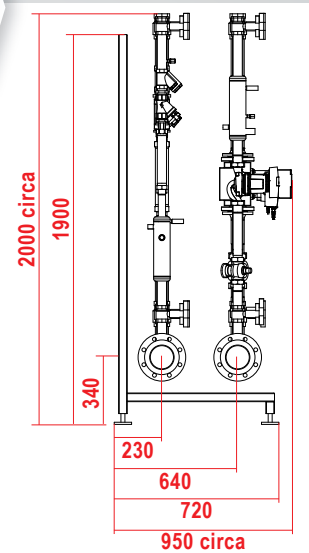

TransShare - modulo per modulo

Esempi di installazione.

Esempio 1

TransShare 1E-6H

Alimentazione di lato a sinistra, 6 circuiti di riscaldamento, incl. regolazione

Alimentazione

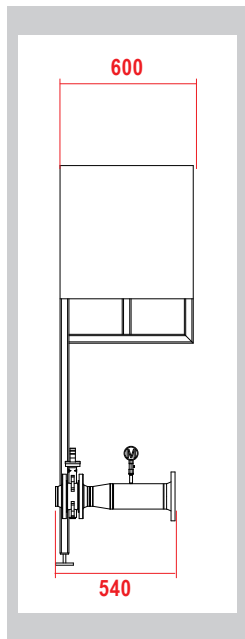

Modulo da 3

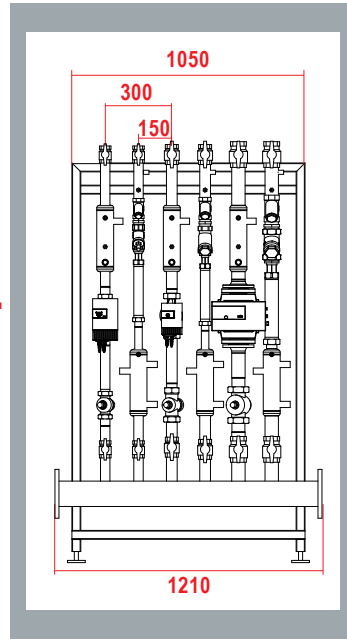

Modulo da 2

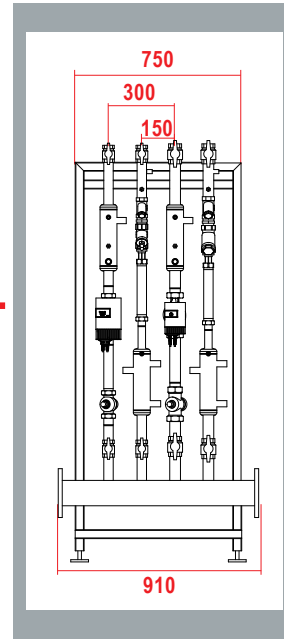

Modulo da 1

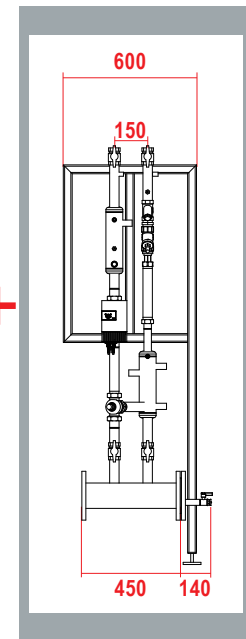

Esempio 2

TransShare 1E-6H

Alimentazione in alto a sinistra, 6 circuiti di riscaldamento, incl. regolazione

Alimentazione

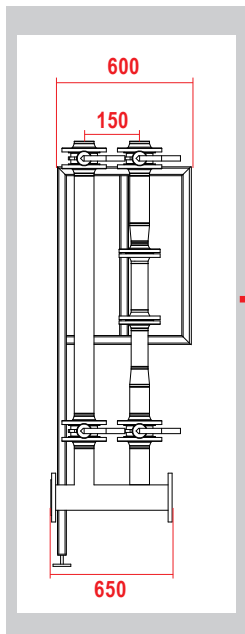

Modulo da 3

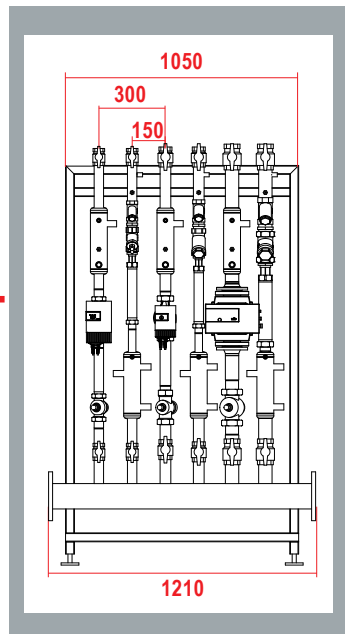

Modulo da 2

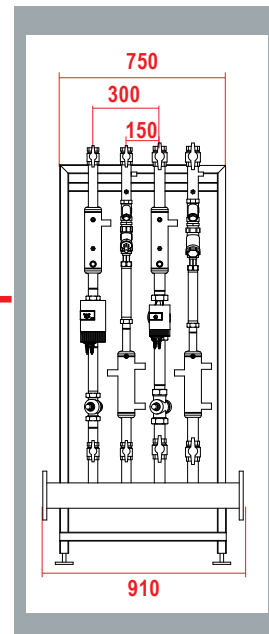

Modulo da 1

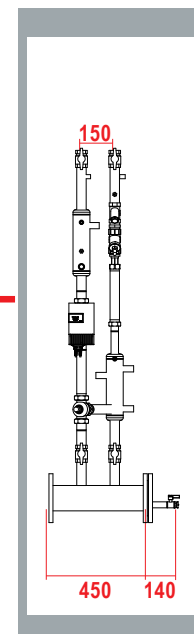

ControlBox

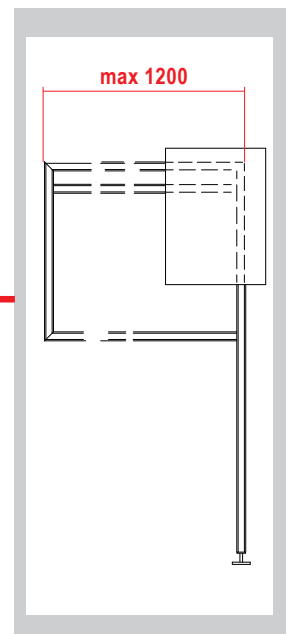

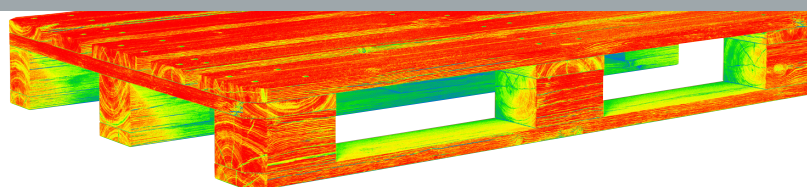
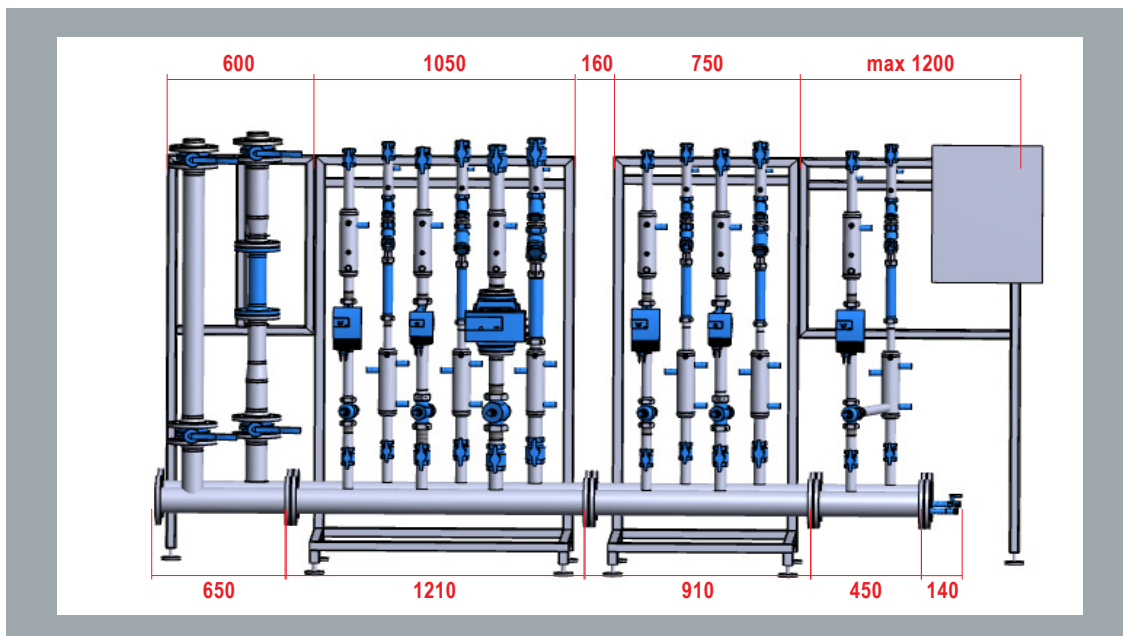
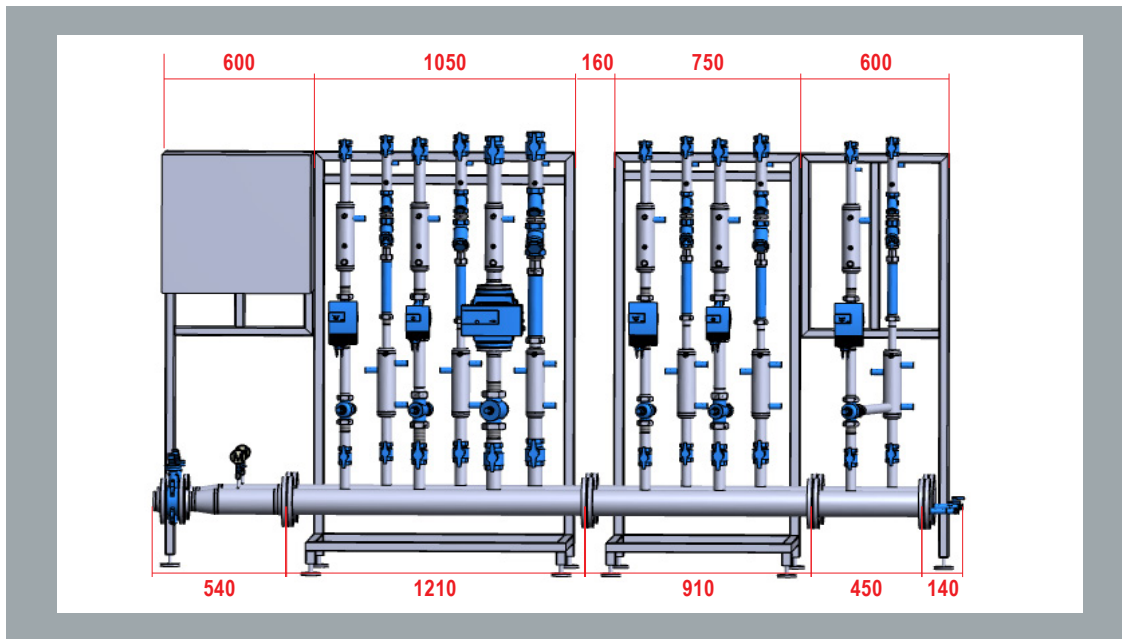

Già in uso

Ampia gamma di applicazioni.

Campi d'impiego del collettore di energia TransShare

Il principio del design standard garantisce svariate possibilità per la conformazione / la dotazione del collettore di energia TransShare. Altrettanto variegati risultano i campi d'impiego di TransShare. Hotel, casa plurifamiliare o centrale di riscaldamento: il collettore di energia TransShare è la soluzione giusta!





Impiego in hotel

TransShare 1E-5H

202 kW

Regolazione TopTronic® E-FW

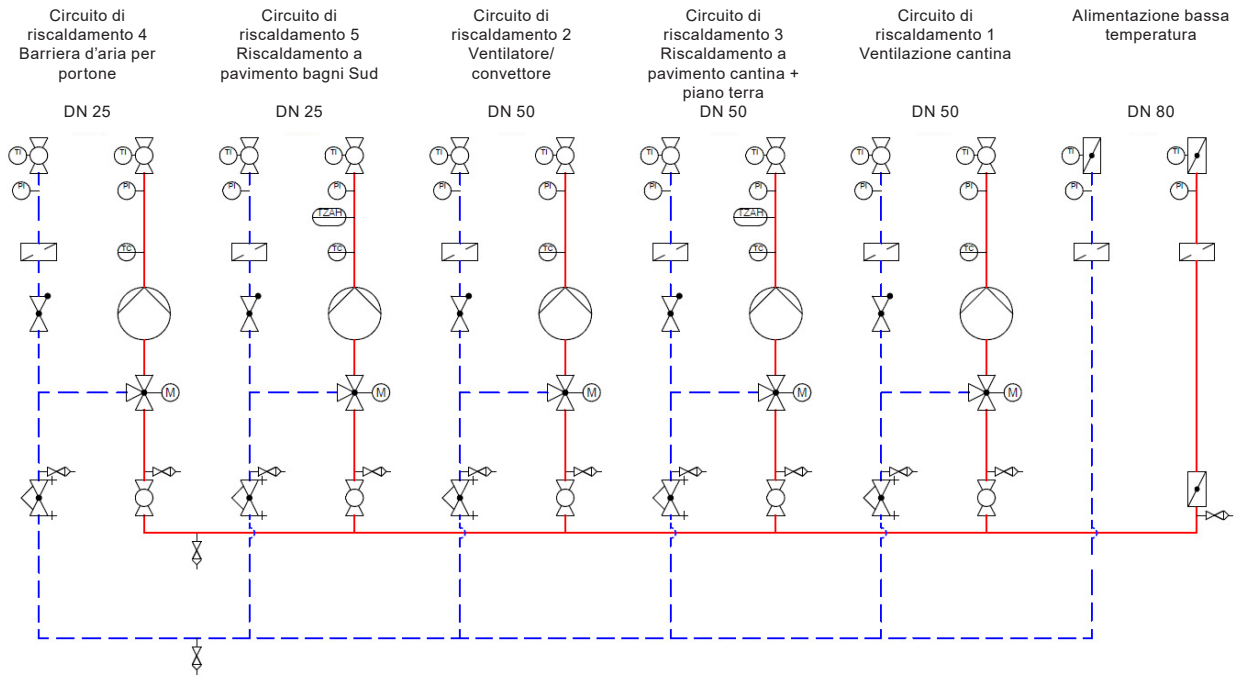

Impiego in casa plurifamiliare

TransShare 1E-4H
 120 kW
 Regolazione TopTronic® E

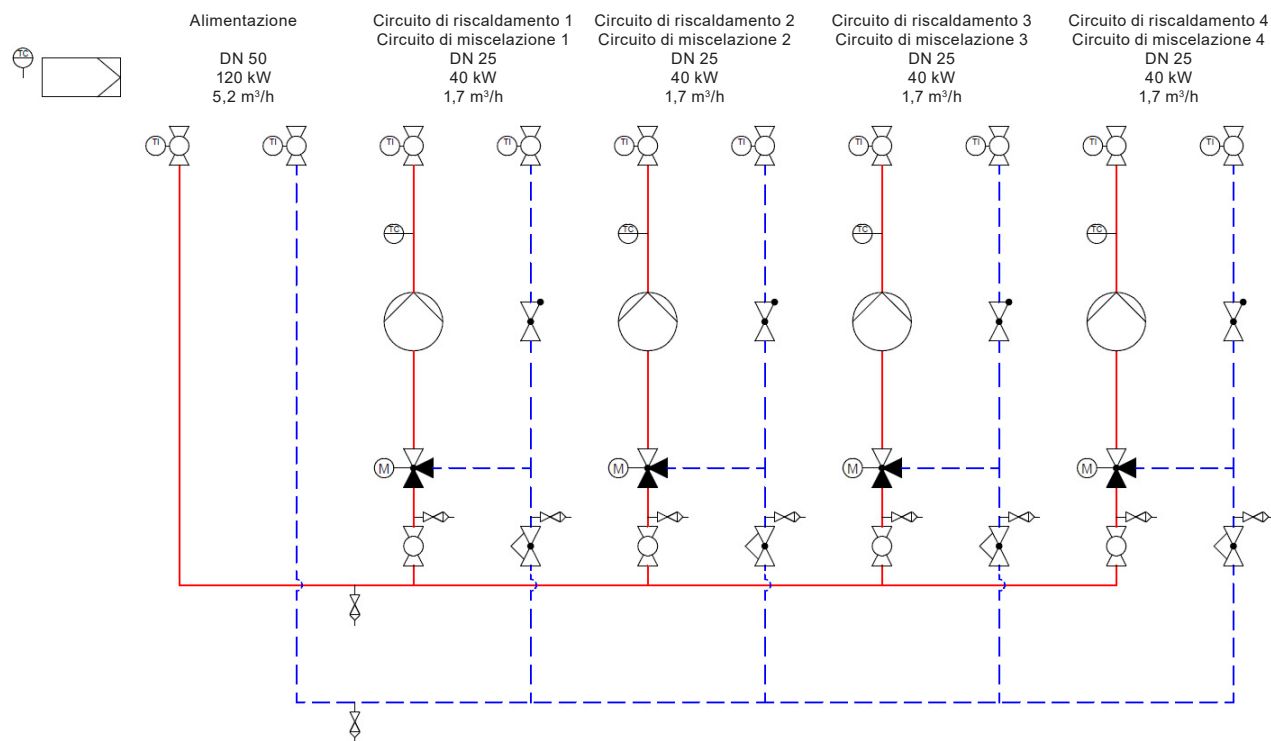



Impiego in edificio adibito a uffici

TransShare 1E-6H

100 kW

Regolazione TopTronic® E-FW

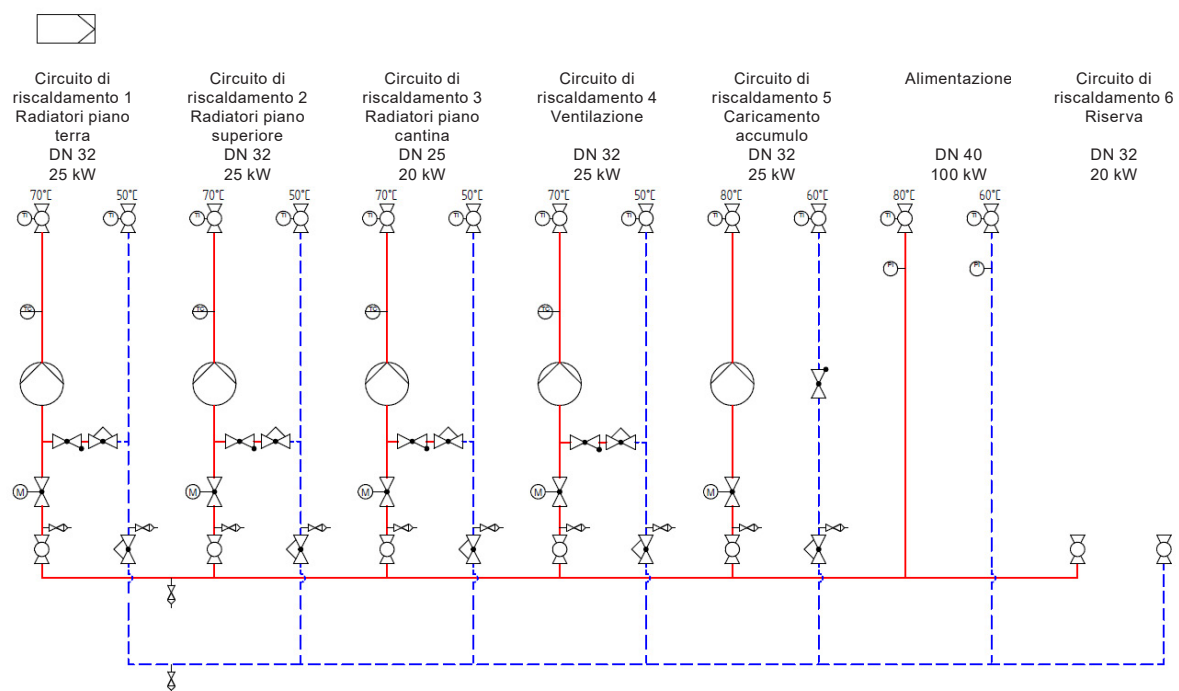

Un'occhiata a destra e una a sinistra

Focus sul mercato.



Collettore di energia Hoval TransShare

Unità pronta al montaggio fornita in 3 settimane.

Impianto idraulico pronto all'allacciamento | cablato elettricamente | incl. isolamento termico

Tempi di consegna



Cablaggio pronto all'uso

Con / senza quadro elettrico e regolazione

TopTronic® E o TopTronic® E-FW

Circuiti di caricamento e di riscaldamento in tre design standard Basis, Comfort, Premium

Isolamento a scelta 50% o 100%

Alimentazione a scelta a destra o a sinistra di lato o in alto

Distributore e collettore efficiente e termoisolato
Collettore a doppia camera



Unità a sé stante grazie a installazione su un telaio

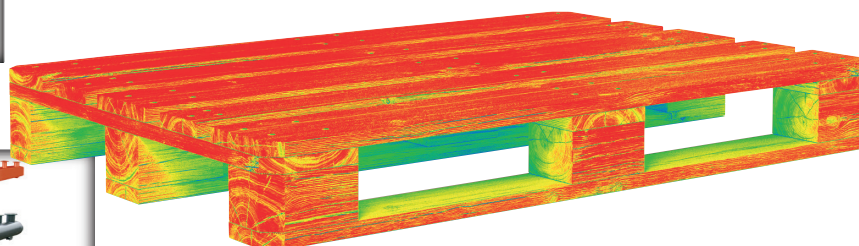
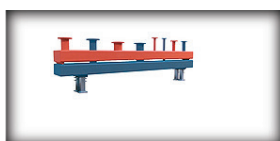

Qualità Hoval. Potete contarci.

Come specialista per la tecnica di riscaldamento e di climatizzazione, Hoval è il vostro partner esperto per soluzioni di sistema. Per esempio, potete riscaldare l'acqua con l'energia solare, e produrre calore per gli ambienti domestici con gasolio, gas, legno, o ricorrendo ad una pompa di calore. Hoval combina le differenti tecnologie tra di loro, integrando in un unico sistema anche la ventilazione dell'ambiente. Così potete essere sicuri non solo di risparmiare energia e costi ma anche di salvaguardare il clima.

Hoval rientra a livello internazionale tra le aziende guida per le soluzioni di clima ambientale. Più di 75 anni di esperienza continuano a motivare e a rendere possibili soluzioni innovative. I sistemi completi per il riscaldamento, il raffrescamento e la ventilazione vengono esportati in oltre 50 paesi.

Prendiamo in seria considerazione la responsabilità per il nostro ambiente. L'efficienza energetica è al centro dello sviluppo dei nostri sistemi di riscaldamento e di ventilazione.

Responsabilità per l'energia e l'ambiente

Germania
Hoval GmbH
85609 Aschheim-Dornach
hoval.de

Austria
Hoval Gesellschaft m.b.H.
4614 Marchtrenk
hoval.at

Svizzera
Hoval SA
8706 Feldmeilen
hoval.ch



Hoval Aktiengesellschaft | Austrasse 70 | 9490 Vaduz | hoval.com

Il Vostro partner Hoval

Hoval